

CX5 UND CX6

CX5.80 | CX5.90 | CX6.80 | CX6.90



Ein Mähdrescher für jedes Feld.

Die vier Modelle der Schüttlermähdrescher-Baureihen CX5 und CX6 von New Holland werden in verschiedenen Ausstattungsvarianten angeboten, mit denen sich spezifische Kundenanforderungen erfüllen lassen. Die Schüttlermähdrescher mit fünf bzw. sechs Hordenschüttlern und einer 600 mm breiten Dreschtrommel mit 2- oder 4- Dreschtrommeltechnik profitieren von zahlreichen Neuentwicklungen zur Steigerung der Produktivität in schwierigem Terrain.

Das bewährte Triple-Clean™-System und das Smart Sieve™-Reinigungssystem mit automatischem Hangausgleich (für Hangneigungen bis 25 %) wird durch das Opti-Speed™-System mit variabler Schüttlerdrehzahl ergänzt. Die Opti-Speed™-Technik, die sich bereits in den größeren CX7- und CX8-Modellen bewährt hat, passt die Schüttlerdrehzahl bei Bergauffahrt und Talfahrt automatisch an die jeweilige Hangneigung an. Dadurch wird die Produktivität in hügeligen Regionen um bis zu 10 % verbessert. Zu den weiteren Neuerungen gehören die serienmäßige hydraulische Haspelreversierung, ein automatisches Reinigungssystem zur schnellen Vorbereitung der Maschine beim Wechsel zwischen verschiedenen Beständen und eine neue Kabine mit noch mehr Platz, besserer Sicht und höherem Komfort.

Als Antrieb dient ein bewährter NEF- oder Cursor-Motor in Stufe V-Ausführung. Die sparsamen und sauberen Motoren entwickeln ihre Maximalleistung (258 - 340 PS) bei niedrigen 2000 U/min. In hügeligem Terrain erreichen diese vielseitigen Mähdrescher dank ihrer Leistungsstärke und ausgeklügelten Technik die gleiche Reinigungsleistung und Produktivität wie auf ebenen Flächen. Für die Arbeit in steilen Hanglagen sind die CX5- und CX6-Modelle in einer Laterale-Version erhältlich, die einen Seitenhangausgleich von bis zu 18 % auf beiden Seiten ermöglicht. Das CX5.90 Hillside-Modell bietet einen Seitenhangausgleich von bis zu 38 %.

Alle Modelle können mit den verschiedensten Erntevorsätzen ausgestattet werden, z. B. mit dem ‚High Capacity‘- und Varifeed™-Getreideschneidwerk mit einer Arbeitsbreite von bis zu 9,15 m. Für den Maisdrusch werden sechs- und achtreihige Maispflücker angeboten.

New Holland. Vielfältige Ausstattungsoptionen für individuelle Einsatzanforderungen.



Laterale-Version für hohe Druschkapazität in steilen Hanglagen

Für hohe Konstantleistungen in stark hügeligem Gelände sind die Modelle CX5.90 und CX6.90 in einer Laterale-Version erhältlich. Ein einfaches und robustes automatisches Hangausgleichssystem gleicht Querneigungen von bis zu 18 % auf beiden Seiten aus. Das Laterale-System wird als Ergänzung zum serienmäßigen Triple-Clean™-System, zum Smart Sieve™-Reinigungssystem und zur Opti-Speed™-Schüttlerdrehzahlanpassung angeboten. Das Ergebnis? Optimale Reinigungsleistung in jedem Gelände.



Laterale-Modelle

Neigungsausgleich (%)
Querneigung

CX5.90	18
CX6.90	18

Die optimale Lösung zum Dreschen am Hang

Für einen professionellen Mähdrusch in schwierigen Hanglagen bietet New Holland das Modell CX5.90 Hillside* an. Eine hohe Effizienz des Abscheide- und Reinigungssystems wird durch zwei unabhängige Hydrauliksysteme sichergestellt: eines für den Ausgleich von Querneigungen und eines für den Längsausgleich. Die Sicherheit und Effizienz im Feldeinsatz werden durch die stets vertikale Stellung der Antriebsräder erhöht. Ein kräftiger Motor mit einer Maximalleistung von 313 PS, der äußerst leistungsfähige hydrostatische Fahrtrieb und die großen Scheibenbremsen sorgen für optimale Leistungen im Feld. Die Hillside-Modelle sind auch in einer schmalen Version mit einer maximalen Gesamtbreite von 3,5 m lieferbar.

* nicht für Deutschland



Hillside-Modelle

Neigungsausgleich (%)
Querneigung Bergauf Bergab

CX5.90 Hillside - breite Version	38	30	10
CX5.90 Hillside - schmale Version	32	30	10

Modelle	Getreideschneidwerk Schnittbreite (m)	Maisvorsatzgeräte Reihen	Max. Motorleistung (PS)	Anzahl Schüttler	Korntankvolumen (l)
CX5.80	bis 7,63	6 / 8	258	5	8300
CX5.90	bis 7,63	6 / 8	313	5	8300
CX6.80	bis 9,15	6 / 8	313	6	9300
CX6.90	bis 9,15	6 / 8	340	6	9300

CX5 und CX6. Vielseitigkeit als Standardmerkmal.

New Holland vereint in der Serie CX5 und CX6 elegantes Design mit Funktionalität: praktische Lösungen erleichtern die Wartung und Reinigung und verbessern die Sicht und Staumöglichkeiten. Die Harvest Suite™ Deluxe-Kabine hat jetzt einen dunkleren Innenraum, um Blendeffekte zu reduzieren, und bietet einen noch höheren Fahrerkomfort. Durch Verbesserungen im Detail wurden die Ausfallzeiten minimiert. Die Zahl der Schmierstellen wurde reduziert, und die automatische Reinigungsfunktion erlaubt einen schnelleren Wechsel zwischen verschiedenen Fruchtarten im Feld. Das macht die Maschinen im täglichen Einsatz noch flexibler. Design und Funktionalität gehen bei New Holland Hand in Hand.

Hervorragende Druschkapazität

Die neuen CX5- und CX6-Mähdrescher von New Holland bestechen durch eine ausgezeichnete Druschleistung. Mit dem weiterentwickelten Dreschwerk und Reinigungssystem lässt sich eine enorme Durchsatzleistung erzielen. Dies ermöglicht beeindruckende Arbeitsgeschwindigkeiten und Tagesleistungen. Die Gesamtreinigungsleistung wurde mit dem innovativen Triple-Clean™-Siebkasten deutlich verbessert; das System ermöglicht eine um 15 % höhere Siebkastenleistung.

Höchste Vielseitigkeit in dieser Klasse

Die Frucht-zu-Frucht-Flexibilität ist dank leicht austauschbarer Korbsegmente besser denn je. Zudem lässt sich mit den automatischen Fruchtarteneinstellungen eine Feinabstimmung Ihres Mähdreschers vornehmen, um eine optimale Leistung in jedem Bestand und unter allen Erntebedingungen zu gewährleisten. Das breite Angebot an Getreideschneidwerken und Maispflückern eröffnet vielfältige Einsatzmöglichkeiten.

Großartige Erntegutqualität

Unbeschädigte Körner von ausgezeichneter Qualität und eine hohe Strohqualität genau nach den Vorstellungen unserer Kunden werden durch die mühelose Feinabstimmung der zahlreichen Mähdreschereinstellungen garantiert. Die Opti-Speed™-Schüttlerdrehzahlregelung sorgt für eine optimale Abscheideleistung auf hügeligen Feldern.

Einfache Bedienung

Die praktische Automatisierung aller Mähdrescher-Grundfunktionen trägt dazu bei, dass der Fahrer entspannt seiner Arbeit nachgehen kann. Der Gesamtkomfort in der Harvest Suite™ Deluxe-Kabine ermöglicht ein konzentriertes und entspanntes Arbeiten an langen Druschtagen.

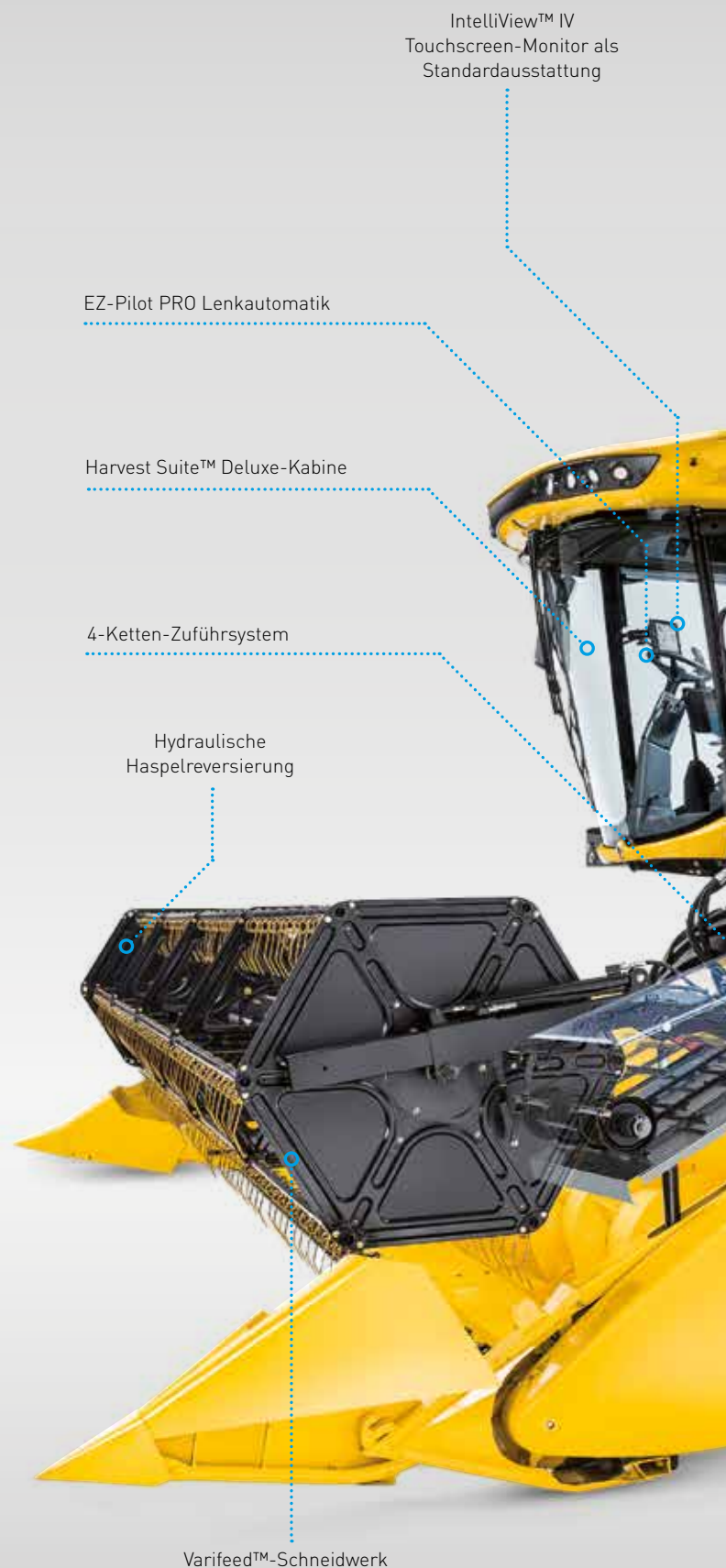

IntelliView™ IV
Touchscreen-Monitor als
Standardausstattung

EZ-Pilot PRO Lenkautomatik

Harvest Suite™ Deluxe-Kabine

4-Ketten-Zuführsystem

Hydraulische
Haspelreversierung

Varifeed™-Schneidwerk



Die Geschichte der modernen Mähdruschtechnik von New Holland.

- 1952:** Der erste konventionelle selbstfahrende Mähdrescher Europas rollt in Zedelgem vom Band. Damit beginnt eine neue Ära in der Druschtechnik.
- 1955:** In den Anfangsjahren genügten den Landwirten kleine Maschinen. Der M73 mit einer Dreschtrommel von lediglich 73 cm entsprach genau dem damaligen Bedarf. Es war der einzige Mähdrescher, der je mit einer Trommel von unter einem Meter ausgestattet wurde.
- 1958:** Der M103 stellt mit einem Durchsatz von 7 Tonnen pro Stunde neue Produktivitätsrekorde auf. Und noch eine beeindruckende Zahl: In knapp einem Jahrzehnt rollen 27.510 Einheiten des M103 vom Band.
- 1963:** Der M140 ist der erste Mähdrescher moderner Prägung. Arbeitskomfort und Korntankgröße spielen bei diesem Modell eine wesentliche Rolle. Zur Steigerung der Produktivität erhält der M140 als erster Mähdrescher eine Dreschtrommel mit einem Durchmesser von 1,25 m; er wird außerdem mit fünf Hordenschüttlern ausgestattet.
- 1970:** Es folgt eine weitere bahnbrechende Neuentwicklung: Der mit der Baureihe 1550 eingeführte Zentrifugalabscheider. Heute, mehr als vierzig Jahre später, wird diese Technik noch immer in den konventionellen Mähdrescher-Flaggschiffen von New Holland eingesetzt.
- 1977:** Die Serie 8000 wird als erste Mähdrescher-Baureihe mit Sechschüttler-Technik ausgestattet. Die Ausstattung mit Komfortkabine, reversierbarem Schneckenantrieb, Roto-Thresher™-Überkehrsystem und zweistufigem Siebkasten ermöglicht einen deutlichen Leistungsschub.
- 1986:** Die TX30-Baureihe ist für professionelle Druschbetriebe konzipiert. Ihre hervorstechenden Merkmale - ausgezeichnete Sicht, hohe Unabhängigkeit im Feldeinsatz und intuitive Bedienung - gewährleisten eine hervorragende Ernteleistung.
- 1994:** Der TX60 verfügt über bis zu 325 PS und kann mit einem riesigen 9,15-m-Schneidwerk mit Hangparallelverstellung ausgestattet werden.



Erstklassige Ingenieurstechnik

Die neuen Mittelklasse-Mähdrescher CX5 und CX6 werden in Plock (Polen) in Zusammenarbeit mit dem globalen New Holland Kompetenzzentrum für Erntetechnik in Zedelgem (Belgien) produziert. Hier in Zedelgem hat Leon Claeys vor über 100 Jahren seine erste Dreschmaschine gebaut und damit einen revolutionären Wandel eingeläutet. Zedelgem ist gleichbedeutend mit innovativer Erntetechnik. Im Jahr 1952 lief hier der erste selbstfahrende Mähdrescher Europas vom Band. Heute sind die Ingenieure in Zedelgem mit großem Eifer dabei, die nächste Generation von Erntemaschinen zu entwickeln. Der ausgeklügelte Produktentwicklungsprozess und das umfassende Know-how der hoch motivierten Mitarbeiter des modernen Erntemaschinenwerks sorgen dafür, dass die CX5- und CX6-Mähdrescher und die anderen Flaggschiffmodelle – die CR Twin Rotor™-Mähdrescher, die BigBaler-Großballenpressen und die FR-Feldhäcksler – weiter Maßstäbe in der Erntetechnik setzen.

2003: Die CS-Baureihe war für mittelgroße Agrarbetriebe vorgesehen, die eine Maschine mit hoher Produktivität und Zuverlässigkeit brauchten. Innovative Merkmale wie das Varifeed™-Schneidwerk und das Smart Sieve™-System gewährleisteten hohe Tagesleistungen. Ein frisches Design und die moderne, ergonomische Discovery-Kabine läuteten eine neue Generation von Mittelklasse-Mähdreschern ein. Durch den hohen Komfort in der auf Silentblöcken gelagerten Kabine und das fortschrittliche Bedienkonzept hoben sie sich klar von den Wettbewerbsmodellen ab.

2006: Die CSX-Mähdrescher bauten auf dem hervorragenden Ruf ihrer Vorgänger auf. Ausstattungsmerkmale: neue Tier-3-Motoren mit höherer Leistung (333 PS bei Sechsschüttler-Modellen), größere Korntanks, Vier-Trommel-Dreschwerk mit Straw Flow™-Wendetrommel und der neu eingeführte IntelliView™-II-Farbmonitor.

2011: CX5000- und CX6000-Modelle mit neuem, modernem Design, das unverkennbar an die neue Optik der New Holland Mähdrescherfamilie angelehnt war. Ausstattungsmerkmale: größere Korntanks, Obenentleerung, ECOBlue™ SCR-Technik, Opti-Fan™-System und Segment-Dreschkörbe zur Erhöhung der Einsatzflexibilität. Die Kabine wurde mit dem CommandGrip™-Multifunktionshebel und dem Touchscreen-Monitor IntelliView™ III ausgestattet.

2015: Einführung der CX5000 und CX6000 Elevation-Mähdrescher mit einer dank Triple-Clean™-Siebkasten um 15 % höheren Reinigungsleistung, verbessertem Stroh-/Spreumanagement, größeren Hinterradreifen, größeren Korntanks und größerem IntelliView™-IV-Monitor.

2017: Die neuen Tier-4B-Modelle der Mähdrescherbaureihen CX5 und CX6 ermöglichen dank Opti-Speed™-Schüttlertechnik (variable Schüttlerdrehzahl) eine um bis zu 10 % höhere Produktivität und legen mit der völlig neuen Harvest Suite™ Deluxe-Kabine die Messlatte beim Komfort noch ein Stück höher.

1994



2003



2006



2011



2015



2017



Ein perfekter Start.

Hochleistungsschneidwerke sorgen für hohes Arbeitstempo

Ein starker Gutfluss von Beginn an: der große Haspeldurchmesser und die einfachen Haspeleinstellungen, der aggressive Messerschnitt und die Multifinger-Einzugsschnecke gewährleisten von Anfang an einen gleichmäßigen Gutfluss. Dank Schnellkupplersystem und problemloser Beseitigung von Verstopfungen wird keine wertvolle Zeit verschwendet.

Getreideschneidwerke		CX5.80	CX5.90	CX6.80	CX6.90
High-Capacity-Getreideschneidwerk	(m)	4,57 - 7,32	4,57 - 7,32	4,57 - 9,15	4,57 - 9,15
Heavy-Duty Varifeed™-Getreideschneidwerk	(m)	4,88 - 7,63	4,88 - 7,63	4,88 - 9,15	4,88 - 9,15

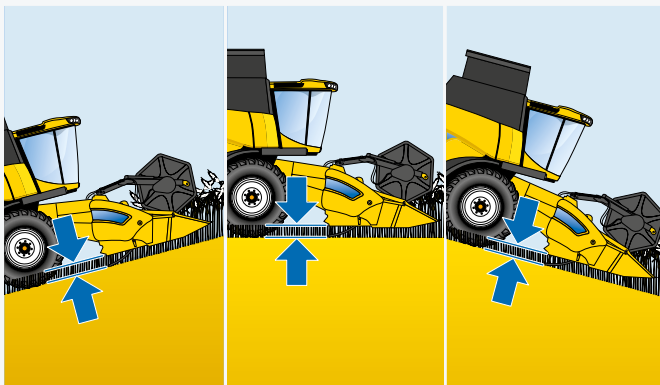

Autofloat™ II-System

- Das Autofloat™ II-System korrigiert das Eingangssignal, um die Führungsgenauigkeit der Schneidwerke auf welligem Untergrund zu maximieren
- Ein Aufschieben des Schneidwerks bei Talfahrt wird verhindert, und beim Fahren bergauf wird die richtige Schnitthöhe beibehalten



Rapstrennmesser

- Das neue hydraulische Rapstrennmesser gewährleistet einen perfekten Schnitt des Erntegutes
- Wenn es nicht gebraucht wird, kann es am Schneidwerkrahmen verstaut werden





Die Heavy-Duty Varifeed™-Getreideschneidwerke passen sich an das Erntegut an

- Die Messerposition ist beim Varifeed™-Getreideschneidwerk einstellbar, so dass in jedem Bestand mit der optimalen Schneidwerkkonfiguration gearbeitet werden kann
- Der Längsverstellbereich von 575 mm ermöglicht eine ideale Messerpositionierung und gewährleistet eine maximale Schnittleistung und einen korrekten Einzug
- Die elektrohydraulische Verstellung erfolgt von der Kabine aus; der Schneidwerkboden ist bei allen Messerpositionen geschlossen



Schneidwerkswagen

Für Varifeed™-Schneidwerke von 7,63 m bis 8,5 m Arbeitsbreite sind die neuen vierradgelenkten New Holland Schneidwerkswagen verfügbar. New Holland Schneidwerksanhänger bieten Sicherheit, Stabilität und beste Manövrierbarkeit bei Geschwindigkeiten bis 40 km/h. Die sichere und schnelle Ablage des Schneidwerks ist durch das Ablagesystem immer gewährleistet. Ebenso garantiert das Verriegelungssystem einen sicheren Transport auf der Straße. Eine optionale Stauraumbox und ein optionales Ersatzrad ergänzen das Angebot sinnvoll.



Entspanntes Arbeiten

- Die Schnitthöhenautomatik lässt dem Fahrer die Wahl zwischen Schnitthöhenregelung und Auflagedruckregelung
- Das Lateralfloat-System sorgt auf unebenem Boden für die richtige Schneidwerkspositionierung in Querrichtung
- Die Lateralfloat- und Autofloat™ II-Systeme arbeiten automatisch, was den Arbeitskomfort für den Fahrer erhöht

Perfektes Zusammenspiel.

New Holland hat eine Palette von sechs- und achtreihigen Maispflückern entwickelt, die perfekt auf das Arbeitsprofil des CX5 und CX6 abgestimmt sind. Durch umfassende Erprobung wurde sowohl bei den starren als auch den klappbaren Versionen eine maximale Produktivität und Zuverlässigkeit sichergestellt.

Gerüstet für die Arbeit auf unebenem Boden

Die Arbeit mit New Holland Maispflückern auf unebenem oder gar hügeligem Untergrund stellt kein Problem dar. Für den Anbau an die Laterale-Modelle ist ein spezieller Antriebsstrang vorgesehen, der auf die besonderen Anforderungen (wechselnde Geräteposition) abgestimmt ist.

Maispflücker		CX5.80	CX5.90	CX6.80	CX6.90
Klappbare Maispflücker	(Reihen)	6 - 8*	6 - 8*	6** - 8	6** - 8**

* nur in Kombination mit spezifischer Reifengröße und auf ebenem Boden ** für Laterale-Version nicht lieferbar



Moderne Maispflücker für moderne Maisanbaubetriebe

- Aktualisiertes Angebot von Maispflückern erfüllt alle heutigen Anforderungen und steigert Produktivität und Ernteeffizienz
- Kürzere Pflückspitzen haben den Vorteil, dass sie den Bodenkonturen besser folgen und die wertvollen Pflanzen nicht überfahren
- Die Lamellen lenken lose Körner zur Rückseite des Vorsatzgeräts, wodurch Verluste minimiert werden
- Austauschbare Verschleißleisten verlängern die Lebensdauer der Vorsatzgeräte. Alle Pflückspitzen können zur einfacheren Reinigung und Wartung nach oben geklappt werden und sind zu diesem Zweck mit einer Gasdruckfeder ausgestattet



Leistungssteigerung durch automatische Spurführung

- Die automatische Reihenführung entlastet den Fahrer und steigert die Produktivität
- Die Digitalensoren des automatischen Reihenführungssystems überwachen kontinuierlich die Mährescherposition und halten die Maschine exakt auf Kurs, um einen präzisen Drusch sicherzustellen
- Durch die präzise Führung entlang der Reihen werden Gutverluste minimiert und die Erträge maximiert



Höchste Häckselleistung in dieser Klasse

- Zum Feinhäckseln und gleichmäßigen Verteilen des Häckselguts können die Mährescher mit einem integrierten Unterflurhäcksler ausgestattet werden
- Reihenspezifische Häcksler sorgen für eine vollständige Materialerfassung
- Die bekannten New Holland-Maispflücker mit integriertem Unterflurhäcksler gelten weithin als die „besten in ihrer Klasse“

Stoppelschutz

- Für die klappbaren Maispflücker ist nun auf Wunsch ein Stoppelschutz-Set erhältlich
- Die am Geräterahmen montierten, federbelasteten Presskufen ebnet die Stoppeln vor den Rädern ein
- Die Räder werden dadurch vor Schäden und Verschleiß geschützt



Vollständige Anpassung an den Maisbestand

- Für einen effizienten Drusch von Mais und Bohnen ist eine geringe Trommeldrehzahl erforderlich
- Die auf Wunsch erhältliche Trommeldrehzahlreduzierung ermöglicht optimale Druscheinstellungen und erhöht die Vielseitigkeit der Maschine



Optimaler Gutfluss für höchste Ernteeffizienz.

Der Schrägförderer des CX5 und CX6 besitzt vier Ketten mit Förderleisten für einen optimalen, kontinuierlichen Gutfluss. Das Erntegut wird gleichmäßig vom Varifeed™-Schneidwerk über den Schrägförderer zur Dreschtrommel gefördert. Dadurch wird ein effizienterer Durchsatz gewährleistet.



Beseitigung von Verstopfungen in Sekundenschnelle

- Mit der hydraulischen Reversiereinrichtung lassen sich Verstopfungen am Schneidwerk sofort beseitigen
- Durch „Hin- und Herschaukeln“ arbeitet das System besonders effektiv, so dass der Mähdrescher im Handumdrehen wieder einsatzbereit ist
- Mit einem Varifeed™-Schneidwerk kann die Haspel automatisch reversiert werden



Schnittwinkelverstellung

Für alle 6-Schüttler Modelle ist eine mechanische Schnittwinkelverstellung verfügbar. Diese ermöglicht eine optimale Schnittwinkel Anpassung in allen Fruchtarten und mit unterschiedlichen Vorsätzen.





Durchgehender Fremdkörperschutz

- Der mechanische Fremdkörperschutz befördert Steine einfach in die Steinfangmulde, bevor sie die Dreschtrommel erreichen
- Dieses während der Fahrt permanent aktive System ermöglicht es an intensiven Erntetagen, durchgehend und ohne Drosselung des Arbeitstempos zu dreschen
- Die Steinfangmulde kann durch Betätigen eines leicht erreichbaren Hebels täglich entleert werden



2-Trommel- oder 4-Trommel-Version, beide mit Opti-Speed™.

Die CX5- und CX6-Mähdrescher können mit einer Standard-Dreschtrommel und Wendetrommel oder mit dem 4-Trommel-System Opti-Thresh™ mit Zentrifugalabscheider und Straw Flow™-Wendetrommel ausgestattet werden. Das Opti-Thresh™-System ermöglicht eine Anpassung an die verschiedensten Fruchtarten und Bedingungen. Es steigert die Produktivität ohne Abstriche bei der Korn- und Strohqualität. Die Ausführung der Verstellbleche an der Wendetrommel wurde optimiert.

Zur Maximierung der Produktivität und Effizienz werden alle CX5- und CX6-Modelle mit dem gleichen Opti-Speed™-System wie die größeren Baureihen CX7 und CX8 ausgestattet. Das Opti-Speed™-System passt die Schüttlerdrehzahl automatisch an die Hangneigung an. Bei Bergauffahrt wird die Drehzahl der Schüttlerwellen reduziert, um das Stroh zurückzuhalten und sicherzustellen, dass die restlichen Körner aus dem Erntegut freigeschüttelt werden. Bei Bergabfahrt wird die Drehzahl erhöht, um zu verhindern, dass Stroh nach vorn fällt und den Gutfluss behindert.

Als weitere Optimierungsmaßnahme wurde die Wendetrommel überarbeitet. Die verstellbaren Wendetrommelbleche mit Rechteckprofil verbessern den Strohfluss und tragen zur Minimierung von Bruchkorn und zur Leistungssteigerung bei feuchten Bedingungen bei.

..... serienmäßig

..... auf Wunsch

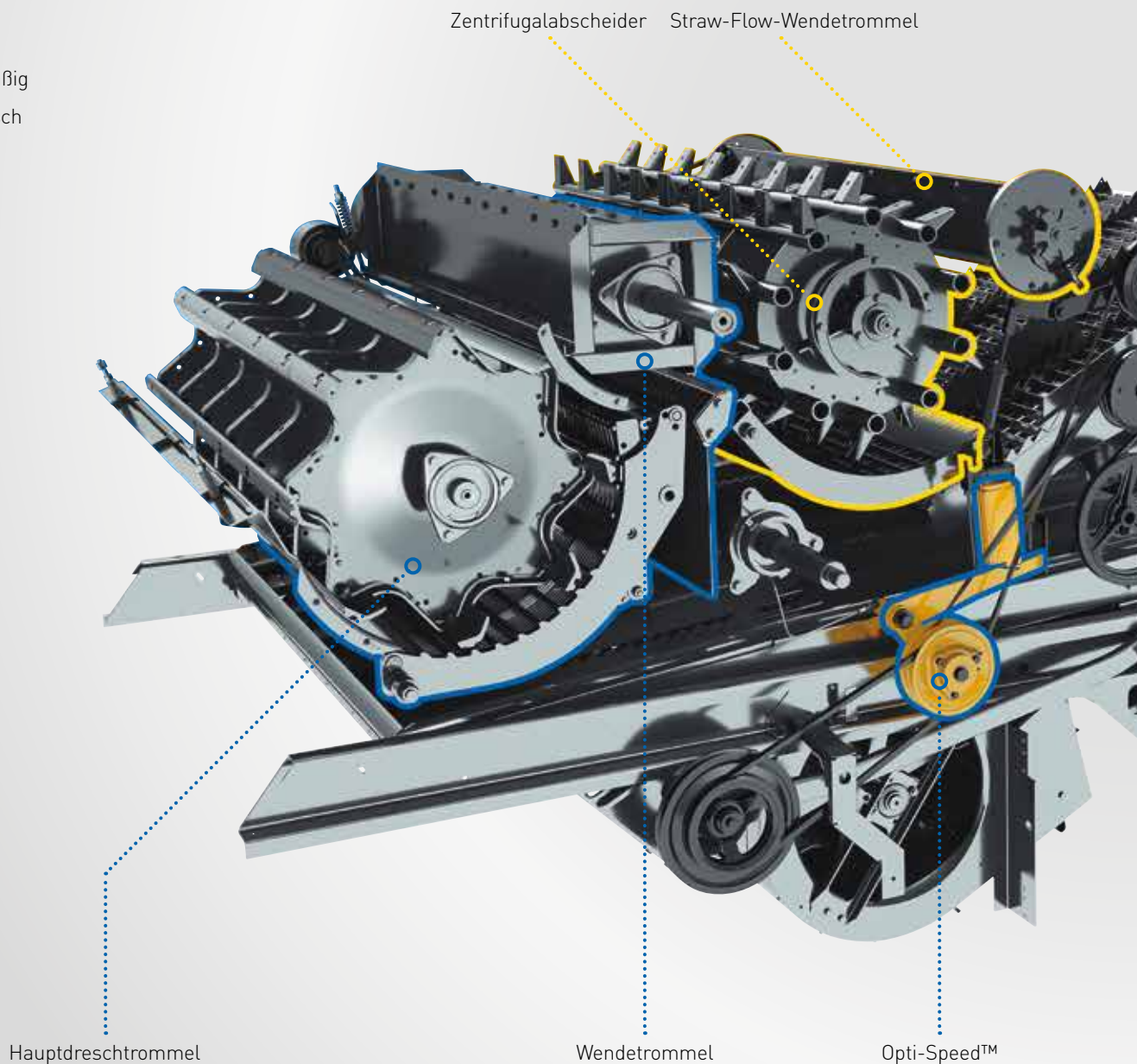

Opti-Speed™-Schüttlertechnik: ein exklusives New Holland Merkmal

- Das optionale Opti-Speed™-System mit automatisch variierbarer Schüttlerdrehzahl ermöglicht eine Steigerung der Produktivität um bis zu 10 %
- Nachdem Sie die Fruchtart (Weizen, Mais, Raps oder Reis) gewählt haben, passt Ihr CX5 bzw. CX6 automatisch die Drehzahl der Schüttlerwellen an diese Fruchtart an
- Wenn Sie bergauf fahren, wird die Drehzahl reduziert, um Kornverluste zu vermeiden
- Wenn Sie bergab fahren, wird die Drehzahl erhöht, um eine Verstopfung und ineffiziente Abscheidung zu vermeiden
- Das System tauscht zur Feineinstellung der Schüttlerdrehzahl im Bereich von 170-240 U/min ständig Daten mit dem Opti-Fan™- und Smart Sieve™-System aus

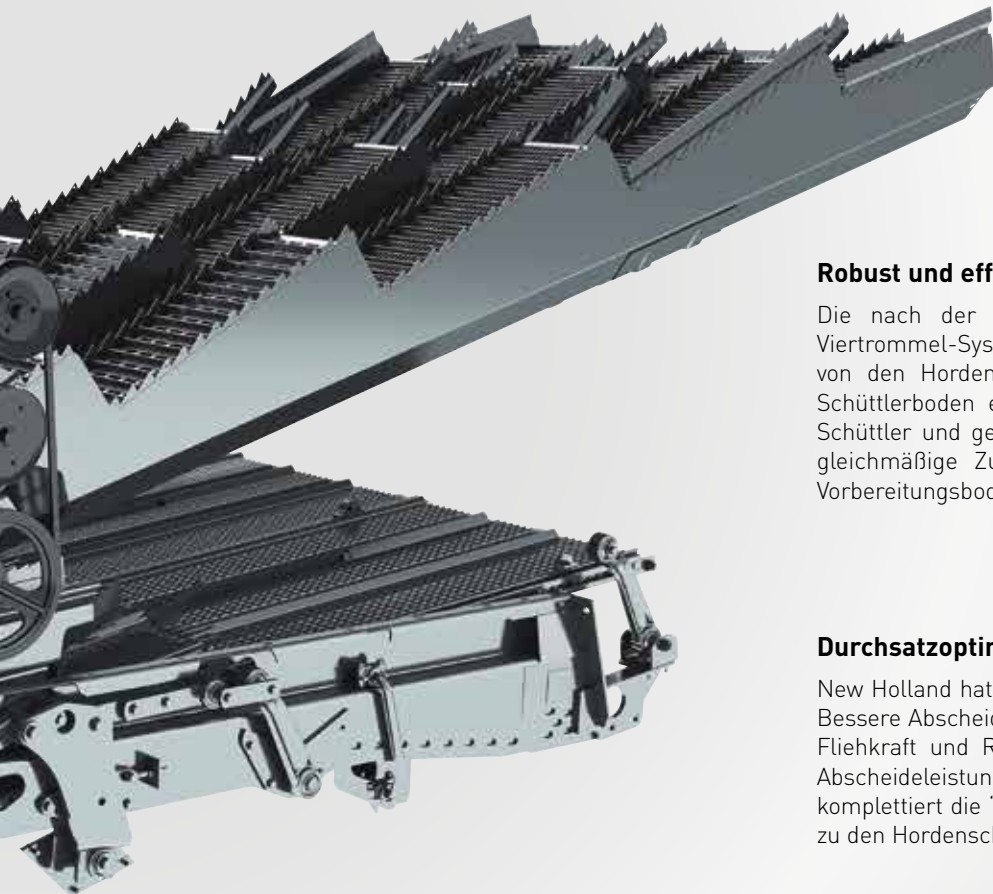

Robust und effizient

Die nach der intensiven Zwangsabscheidung durch das Viertrommel-System noch vorhandenen Restkörner werden von den Hordenschüttlern abgeschieden. Der geschlossene Schüttlerboden erhöht die Stabilität und Zuverlässigkeit der Schüttler und gewährleistet bei der Arbeit in Hanglagen eine gleichmäßige Zuführung der abgeschiedenen Körner zum Vorbereitungsboden.

Durchsatzoptimierung nach der New Holland Methode

New Holland hat den Zentrifugalabscheider erfunden. Vorteile: Bessere Abscheidung durch den zusätzlichen Korb, zusätzliche Fliehkraft und Richtungsänderungen, was in einer erhöhten Abscheideleistung resultiert. Eine Straw-Flow-Wendetrommel komplettiert die "Zwangsabscheidung" und lenkt den Gutstrom zu den Hordenschüttlern.

Beeindruckende Druschleistung und unversehrte Körner

Durch die von der Dreschtrommel (Trommeldurchmesser: 60 cm) erzeugte Reibwirkung werden alle Körner sanft, aber effektiv aus den Ähren gelöst, selbst wenn die Gutschicht extrem dick ist. Dank eines Umschlingungswinkels von bis zu 121 Grad ist die Korbabscheidefläche enorm groß. Die Trommeldrehzahlverstellung und Korbfeineinstellung werden von der Kabine aus vorgenommen.

Schnelle und einfache Anpassung an jedes Erntegut.

Ihre extreme Vielseitigkeit verdanken die CX5- und CX6-Mähdrescher unter anderem einer Reihe von Anpassungsmöglichkeiten, die eine hervorragende Leistung in jedem Bestand und unter allen Bedingungen gewährleisten.

Viertrommel-Technik	CX5.80	CX5.90	CX6.80	CX6.90
Opti-Thresh™-System	●	●	●	●
Multi-Thresh™-System	○	○	○	●
Zentrifugalabscheider mit Quattro-Trommel	○	○	○	●

● serienmäßig ○ auf Wunsch

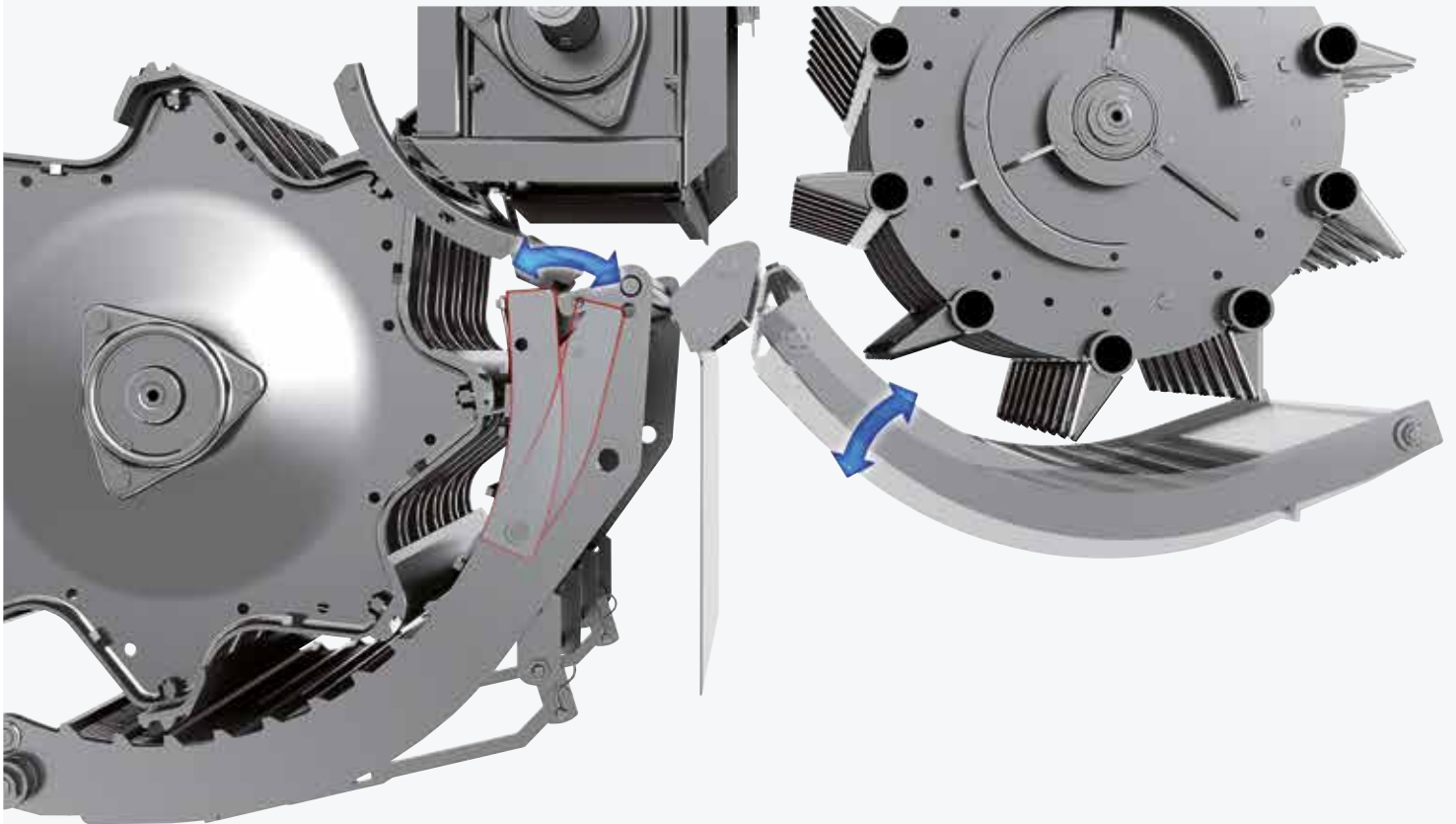

Abscheidung nach Bedarf: das Opti-Thresh™-System

Eine Anpassung an den Reifegrad des Kornes und den Ertrag kann mit dem Opti-Thresh™-System durch Verstellen des hinteren Korbelements vorgenommen werden. Bei geschlossenem Dreschkorb beträgt der Umschlingungswinkel volle 121°. Wenn der drehbare obere Teil ausgeschwenkt wird, ist die Abscheidung weniger aggressiv, und die Strohqualität wird verbessert. Die Verstellung des Opti-Thresh™-Korbelements ist sehr einfach und bequem.

Flexible Einstellung mit dem Multi-Thresh™-System

Eine Anpassung an verschiedene Getreidearten oder wechselnde Feuchtegrade ist dank des Multi-Thresh™-Systems mit zwei Einstellpositionen für den Korb des Zentrifugalabscheiders möglich. Diese Einstellmöglichkeit steht zusätzlich zur (zweistufigen) Drehzahlverstellung des Zentrifugalabscheiders zur Verfügung.



Mehrteiliger Standardkorb: einfache Handhabung, schneller Wechsel

- Verkürzung der Umrüstzeit von 6 Stunden auf 20 Minuten! Beim Umstellen von einem Erntegut auf ein anderes können mühelos die unteren Korbelemente ausgetauscht werden - ohne Abbau des Schrägförderers

Einfache Einstellungen

- Die Einstellhebel für das obere Korbelement (Opti-Thresh™-System) und den Korb des Zentrifugalabscheiders (Multi-Thresh™-System) sind über die rechte Seite der Maschine zugänglich
- Der Antriebsriemenspanner für den Wechsel der Zentrifugalabscheider-Drehzahl ist ebenfalls leicht zugänglich



Standardtrommel, Standard-Entgrannerleisten
& mehrteiliger Korb für Getreidedrusch:
geeignet für Getreide, Mais und Hülsenfrüchte

Universalstrommel, Standard-Entgrannerleisten
& mehrteiliger Korb für Getreidedrusch:
Dreschtrommel in schwerer Ausführung mit hohem
Trägheitsmoment für Getreide, Mais und Hülsenfrüchte
und schwierige Strohbedingungen

Gleichmässiger Gutfluss von sauberem Korn.



Die Reinigungsleistung der CX5- und CX6-Modelle entspricht der hohen Dresch- und Abscheideleistung dieser Maschinen. Die großen, verstellbaren Siebe mit gegenläufiger Siebbewegung und das leistungsfähige Gebläse, das einen gleichmäßigen Druckwind erzeugt, werden durch weitere gründlich durchdachte Lösungen ergänzt: der kaskadenförmige Triple-Clean™-Siebkasten, das Smart Sieve™-System zum vollständigen Ausgleich von Seitenhangneigungen und das preisgekrönte Opti-Fan™-System, das den Druckwind an die Längsneigung des Mähdreschers anpasst.

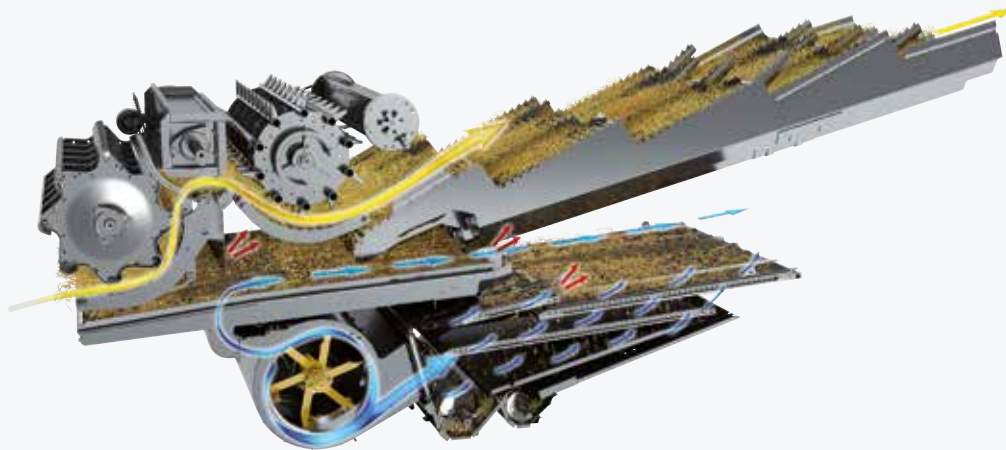

Triple-Clean™-Siebkasten

Der serienmäßige stufenförmige Triple-Clean™-Siebkasten steigert die Reinigungsleistung um bis zu 15 %. Dieses ebenso einfache wie innovative Merkmal verbessert die Reinigung durch eine weitere Fallstufe in der Mitte des Vorbereitungsbodens, wo ein zusätzlicher Druckwindstrom große Spreu- und Kurzstrohmengen ausbläst, bevor die Hauptsiebe erreicht werden. Das Dreistufenkonzept dieses Systems gewährleistet eine der optimierten Gesamtschlagkraft der Maschine entsprechende Reinigungsleistung. Zur hohen Schlagkraft der Mähdrescher trägt auch die neue doppelgängige Querförderschnecke bei, die durch schnellere Kornzuführung zum Elevator den Durchsatz des Kornelevatorsystems (bei Sechsschüttler-Modellen) um 10 % steigern kann.



LED-Beleuchtung

- Die serienmäßige neue LED-Beleuchtung hilft dem Fahrer beim Prüfen des Siebkastens, tagsüber und nachts



Bequeme Bedienung

- Zur Maximierung der Reinigungsleistung unter wechselnden Bedingungen können die Siebe von der Kabine aus verstellt werden



Einfacher Ausbau des Vorbereitungsbodens

- Damit das Förderprofil des Vorbereitungsbodens beim Einsatz in Raps, Mais und ähnlichen Fruchtarten nicht zusetzt, kann eine Reinigung des Vorbereitungsbodens erforderlich sein. Der Vorbereitungsboden der CX-Mähdrescher kann von vorn herausgenommen werden

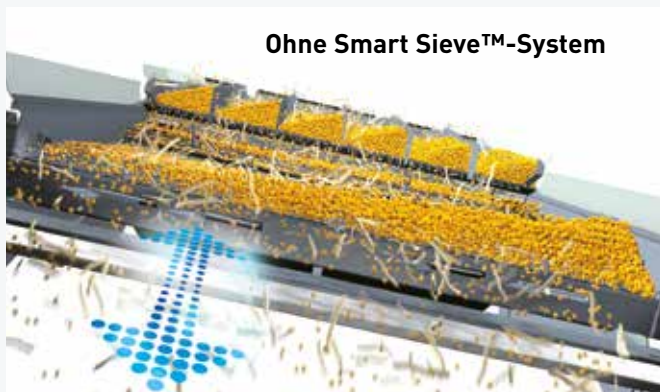

Ohne Smart Sieve™-System

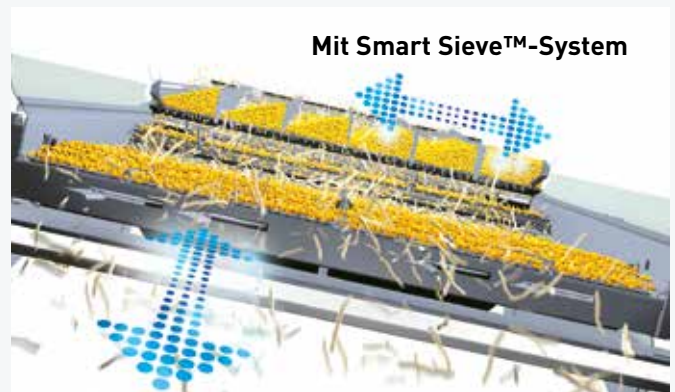

Mit Smart Sieve™-System

Smart Sieve™: Seitenhangausgleich bis 25 % auf beiden Seiten

- Das optionale Smart Sieve™-System lenkt die Körner durch eine Querbewegung der Siebe nach oben
- Eine gleichmäßige Körnerschicht und Druckwindbeaufschlagung über die gesamte Siebbreite sorgen für eine maximale Reinigungsleistung

Intelligente Lösung: keine Radialbewegung in der Ebene

- Das ausgeklügelte System steuert die Siebbewegung in Abhängigkeit vom Neigungswinkel. Ein Verbindungsgestänge zum Gelenkarm der Siebe verhindert unerwünschte Radialbewegungen
- Dieses patentierte Konzept neutralisiert die Radialbewegung und sorgt für eine perfekt ausbalancierte Siebdynamik

Noch besser: automatische Korngrößenanpassung

- Die seitliche Siebbewegung wird nicht nur durch den Neigungsgrad bestimmt: die Gebläsedrehzahl, die von der Korngröße abhängt, wird bei der Bestimmung des optimalen Wurfwinkels ebenfalls berücksichtigt

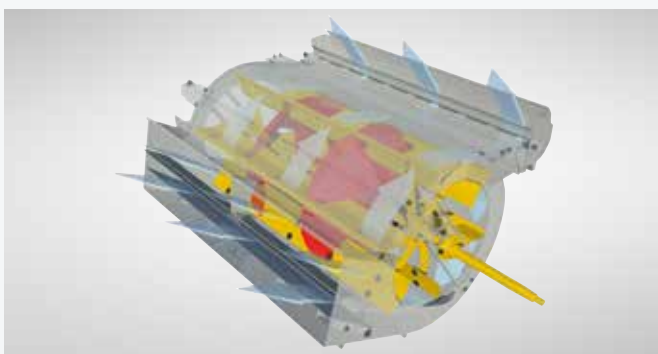

Überarbeitetes Gebläse

- Das Triple-Clean™ Opti-Fan™-System fördert auf effiziente Weise Luft durch die drei Ausströmer
- Zwei Ausströmer dienen zur Reinigung auf den Sieben; der dritte Ausströmer leitet Druckwind zwischen die Vorbereitungstische
- Ein wesentliches Konstruktionsmerkmal ist das Leitblech des Gebläserotors, durch das eine gleichmäßige Luftverteilung zwischen den Ausströmern erreicht wird



Die ideale Lösung zum Ausgleich von Längsneigungen: das Präzisions-Gebläsesystem Opti-Fan™

- Das preisgekrönte Opti-Fan™-System basiert auf einer einfachen und zugleich sehr effektiven Methode zur Regulierung des Körnerflusses
- Die Gebläsedrehzahl wird automatisch an die Richtung und den Grad der Neigung angepasst, gleichgültig, ob die Maschine bergauf oder bergab fährt

Großes Fassungsvermögen.

Durch die hohe Abtankgeschwindigkeit wird der Zeitverlust auf ein Minimum reduziert. Mit der Obenentleerung ist ein müheloses Abtanken selbst in höchste Anhänger möglich. Zum Überladen stehen Abtankschnecken mit einer Länge von 4,75 m, 5,50 m oder 6,4 m (neu) zur Verfügung. Die ausgezeichnete Sicht auf die Abtankschnecke stellt einen gleichmäßigen und kontinuierlichen Ernteablauf beim Abtanken während der Fahrt sicher. Großes Korntankvolumen sorgt für maximale Unabhängigkeit im Feld.



Großes Fassungsvermögen, vollständige Füllung

Die leistungsstarke Befüllschnecke gewährleistet eine vollständige Korntankfüllung und maximale Ausnutzung des Korntankvolumens.

Basismodelle		CX5.80	CX5.90	CX6.80	CX6.90
Korntankvolumen	(l)	8300	8300	9300	9300



Ein professionelles System zur Verteilung von Spreu und Stroh.

Hochwertiges Stroh, das ideal zum Pressen geeignet ist, ist das Ergebnis einer Vielzahl von Einstellmöglichkeiten. Wird das Stroh gehäckselt, ist die richtige Strohverteilung von großer Wichtigkeit, vor allem dann, wenn im Mulchsaat- oder Direktsaatverfahren gearbeitet wird.

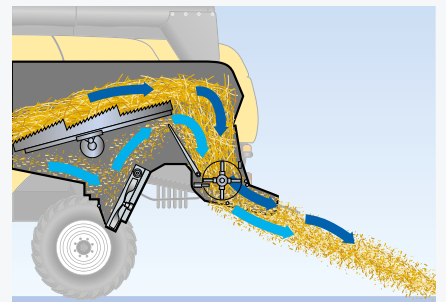
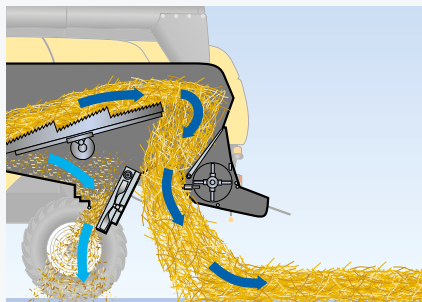
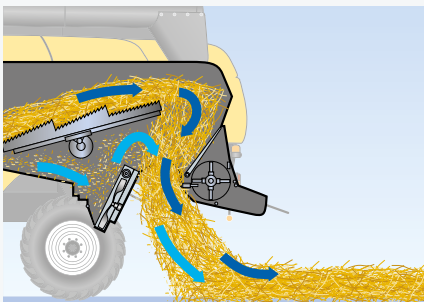

Hochwertige Ballen, die sich gut auflösen und einstreuen lassen

- Das Stroh, das im Schwad eines CX5- oder CX6-Mähdreschers zu finden ist, ist unversehrt, was auf die geringe Aggressivität des Druschs zurückzuführen ist
- Die neue Stroahaube besitzt verstellbare Leitbleche, die eine Steuerung der Schwadbreite ermöglichen

Drei Alternativen für die Spreuverteilung: auf Schwad oder Stoppeln

- Der Doppelscheiben-Spreuverteiler verteilt die Spreu auf die Stoppelfläche, bevor das Stroh auf den Boden fällt
- Der Nährwert des zu pressenden Strohs kann erhöht werden, indem die Spreu dem Strohschwad zugeführt wird
- Ein Spreugebläse kann die Spreu in das zu häckselnde Stroh blasen (zur anschließenden Verteilung mit dem gehäckselten Stroh)

Gleichmäßig gehäckseltes Stroh

- Durch mehrmaligen Schnitt wird ein sehr homogenes Häckselgut produziert
- Der Häcksler ist mit verstellbaren Leitblechen ausgestattet. Damit ist eine exakte Anpassung der Streubreite an die Schneidwerksgröße und eine optimale Verteilung gewährleistet

Leistung. Respekt. Für Sie. Für Ihren Betrieb. Für die Zukunft.

Die CX5- und CX6-Mähdrescher profitieren von den leistungsstarken und sparsamen NEF- und Cursor-9-Motoren von FPT Industrial mit ECOBlue™ HI-eSCR 2-Technologie. Die bewährte ECOBlue™-Technik wandelt die im Abgas enthaltenen umweltschädlichen Stickoxide mit Hilfe von AdBlue in harmlosen Wasserdampf und Stickstoff um. Das Nachbehandlungssystem ist vom Motor getrennt. Für den Verbrennungsvorgang wird nur saubere Frischluft zugeführt. Dies resultiert in einer sauberen Verbrennung und höheren Leistung sowie in niedrigeren Verbrauchswerten.



Technologie nachhaltig und effizient

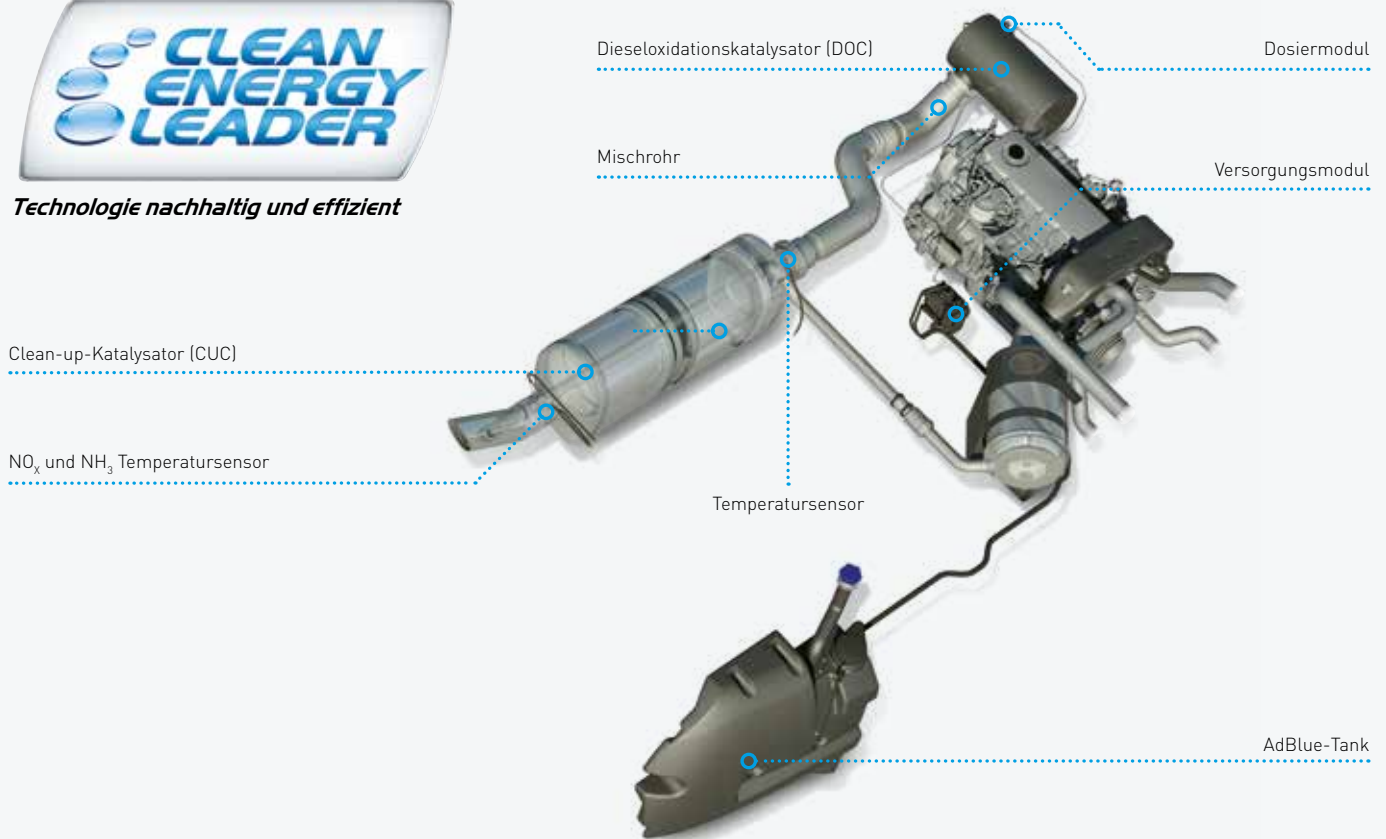

ECOBlue HI-eSCR2

FPT
POWERTRAIN TECHNOLOGIES

Basismodelle		CX5.80	CX5.90	CX6.80	CX6.90
Technik		Common-Rail	Common-Rail	Common-Rail	Common-Rail
Nennleistung	[kW (PS)]	175 (238)	205 (279)	205 (279)	225 (306)
Maximale Leistung	[kW (PS)]	190 (258)	230 (313)	230 (313)	250 (340)
Reglertyp		elektronisch	elektronisch	elektronisch	elektronisch



Leichte Handhabung durch AdBlue

- AdBlue ist ein wesentlicher Bestandteil des ECOBlue™ HI-eSCR 2-Systems
- Bei AdBlue handelt es sich um ein Gemisch aus Wasser und Harnstoff, das in den Abgasstrom eingespritzt wird, um die darin enthaltenen Schadstoffe unschädlich zu machen
- Der AdBlue-Tank wird bei jeder zweiten Dieseltankfüllung befüllt
- Sie können AdBlue über Ihren New Holland Händler beziehen und in einer passenden Behältergröße (je nach Bedarf) in Ihrem Betrieb lagern



Wesentlich geringerer Bodendruck dank grösserer Hinterräder

- Die neuen großen Lenkräder weisen einen Bodendruck von lediglich 1,2 bar auf; sie sorgen für ein besseres Laufverhalten und einen erhöhten Fahrkomfort bei schwierigen Bodenverhältnissen
- Es steht eine breite Palette von Reifen zur Erfüllung Ihrer individuellen Anforderungen zur Verfügung



Gute Wartungszugänglichkeit

- Die großen Seitenverkleidungen lassen sich zur Ausführung von Wartungsarbeiten leicht nach oben klappen, was einen schnellen und einfachen Zugang ermöglicht
- Zentrale Schmierbänke tragen zusätzlich zur Erhöhung des Wartungskomforts und zur Verringerung des Wartungsaufwands bei



Hocheffiziente Antriebsstränge

- Bewährte Antriebsstränge mit direkter Kraftübertragung und das 3-stufige hydrostatische Getriebe sorgen für einen niedrigen Kraftstoffverbrauch und ein Höchstmaß an Zuverlässigkeit
- Alle Mähdrescher haben einen extrem robusten Rahmen, und zu ihrer Herstellung werden hochwertige Materialien verwendet - wie bei den Modellen aus dem Werk Zedelgem üblich



Große Kühleinheit

- Die großen Kühlersegmente und das Drehsieb zur Staubabscheidung sind für die Reinigung leicht zugänglich



Kraftstoff sparen bei Transportfahrten - neuer Straßenfahrmodus

- Zur Optimierung des Kraftstoffverbrauchs sind die Mähdrescher mit einer Motordrehzahl-Absenkautomatik ausgestattet, die bei Straßenfahrten die Motordrehzahl anpasst

Neue Harvest Suite™ Deluxe-Kabine.

Die speziell für die CX5- und CX6-Mähdrescher entwickelte neue Harvest Suite™ Deluxe-Kabine ist 200 mm breiter und geräumiger als die Vorgängerversion. Sie hat eine verstellbare Lenksäule und ein kleineres Lenkrad. Die Ergonomie wurde nochmals verbessert, ebenso wie die Sicht auf den Erntevorsatz. Zusätzliche Arbeitsscheinwerfer sind serienmäßig. Detailverbesserungen sind u. a. ein durchlaufender Handlauf über die gesamte Breite der Vorderseite des Mähdreschers, um die Reinigung zu erleichtern, bis hin zu neuen Bedientasten in der Kabine, zwei USB-Anschlüssen und einer optionalen beheizten Fußmatte. Jobdaten können nun über den auf Wunsch erhältlichen Borddrucker aufgezeichnet werden. Der Innenraum der Kabine wurde auf 3,7 m³ vergrößert und weist eine Scheibenfläche von 6,3 m² auf. Das großzügige Raumangebot können Sie in Ruhe genießen - der Innengeräuschpegel beträgt nur 73 dB(A). Der neue, vom Automobilbau inspirierte Innenraum ist in einer hochmodernen dunkelgrauen Farbgebung gehalten, die sich auf den Dachhimmel, die Armlehnen und die Rückseite der Kabine erstreckt. Die neue Harvest Suite™ Deluxe-Kabine: geräumig und luxuriös.



Aus der Kabine abklappbarer Spiegel

- Das Ein- und Ausklappen des rechten Außenspiegels kann von der Kabine aus erfolgen
- Spart Zeit und vermeidet Schäden bei Fahrten auf engen Straßen und durch Einfahrten





Mobile LED-Wartungsleuchte

- Mit der neuen mobilen 12-V-Wartungsleuchte können die Kontrollen an der Maschine und die Probenahmen auch bei Dunkelheit sicher und einfach durchgeführt werden
- Der Magnetfuß, die LED-Leuchteinheiten und der leistungsstarke 4400-mAh-Akku machen die Wartungsleuchte zu einem unverzichtbaren Werkzeug



Erfrischung für heiße Tage

- Die große Kühlbox unter dem Beifahrersitz kann zum Auffüllen leicht herausgenommen werden
- Eine Klimaanlage gehört zur Serienausstattung. Auf Wunsch ist eine Klimaautomatik erhältlich



Sicher und bequem

- Die schwenkbare Aufstiegsleiter ermöglicht einen schnellen Zugang zur Kabine und ist nicht im Weg, wenn sie nicht gebraucht wird



360°-Panoramablick

- Die breite, gewölbte Panoramasscheibe der Harvest Suite™ Deluxe-Kabine sorgt für perfekte Sichtbedingungen
- Der Kabinenboden fällt schräg nach vorn bis zur tief heruntergezogenen Frontscheibe ab, so dass Sie freie Sicht auf die Kante des Vorsatzgeräts haben
- Die serienmäßigen elektrisch verstellbaren Außenspiegel decken ein breites Sichtfeld zur Seite und nach hinten ab
- Bis zu drei Kameras können über den IntelliView™ IV-Monitor überwacht werden; eine davon ist für den Einsatz als Rückfahrkamera bereits verkabelt



Korntanksichtfenster

- Ein großes Fenster ermöglicht einen Blick in den Korntank zur Sichtkontrolle der Kornqualität und des Tankinhalts

Bitte nehmen Sie Platz.

New Holland hält das bestmögliche Sitzangebot für Sie bereit - mit zwei verschiedenen Optionen, die eine umfassende Auswahl garantieren. Darüber hinaus ist serienmäßig ein vollwertiger gepolsterter Beifahrersitz vorhanden. Alle Sitze haben ein hochwertiges Sitzpolster, das einen hervorragenden Sitzkomfort bietet.



Standardsitz

- Der breite Standard-Luftfedersitz sorgt mit außergewöhnlichen Merkmalen dafür, dass jeder Fahrer an jedem noch so langen Arbeitstag immer bequem sitzt



Deluxe-Luftfedersitz

- Die Topversion bietet höchsten Komfort. Er ist mit einer verstellbaren Lendenwirbelstütze und Dämpfung ausgestattet und verfügt darüber hinaus über eine Sitzwinkel- und Sitztiefenverstellung sowie eine Längsverstellung. Damit ist ein Höchstmaß an Komfort gewährleistet

Die Nacht wird zum Tag.

Die Beleuchtungsausstattung der Baureihen CX5 und CX6 setzt neue Maßstäbe. Die Lichtverteilung wurde so optimiert, dass eine bestmögliche Sicht auf den Erntevorsatz sowie den gesamten Arbeitsbereich gewährleistet ist. Präzises Abtanken auch bei Dunkelheit. Durch Beleuchtung des Abtankbereichs wird sichergestellt, dass kein einziges Korn verlorengeht. Die Einstiegsbeleuchtung bleibt nach dem Abstellen des Motors noch 30 Sekunden lang eingeschaltet, so dass Sie völlig gefahrlos von Ihrem Mähdrescher heruntersteigen können.



Mehr Licht mit LED-Optionen

- Vier Dachscheinwerfer auf beiden Seiten
- Optionales Lichtpaket mit 12 LED-Scheinwerfern garantiert vollständige Rundumbeleuchtung und perfekte Ausleuchtung des Arbeitsbereichs
- Zwei Rückleuchten sind jetzt serienmäßig an der Stroahaube verbaut



Einfache Betätigung

- Separates Bedienfeld für Beleuchtungsanlage

Müheleose Leistungsmaximierung.

Mit Automatiksystemen kann man Zeit gewinnen und die Maschinenleistung steigern. Die CX5- und CX6-Mähdrescher sind mit dem bewährten CommandGrip™-Multifunktionshebel ausgestattet. Der Hebel ist in die Konsole rechts neben dem Fahrer integriert. Die Konsole kann vom Fahrer so verstellt werden, wie es für ihn am bequemsten ist. Der CommandGrip™ ist ein federgelagerter Fahrhebel, der unabhängig von der Fahrgeschwindigkeit stets in die ergonomisch günstigste Position zurückkehrt. Er bietet Zugang zu allen wichtigen Bedienfunktionen.

Tempomat und vieles mehr

Eine der Automatikfunktionen, mit der sich konstant hohe Tagesleistungen realisieren lassen, ist die Tempomat-Funktion: ein einfaches Antippen einer der Tasten auf dem CommandGrip™-Hebel genügt, und schon erfolgt die Wiederaufnahme einer eingestellten Geschwindigkeit.



Not-Aus
(Schneidwerk und Abtanksystem)

Haspeldrehzahl
und Schneidwerk-
Reversierung

Haspelposition und Varifeed™-Position
oder Klappung bei Maispflücker

Position der Abtankschnecke
Einschalten der Abtankschnecke

SmartSteer™ ein/aus
ODER Wiederaufnahme Tempomat

Aktivierung der
Schnitthöhenautomatik

Zweistufiges Hebe-/Absenksystem für
Schneidwerk und Hangparallelverstellung

Schalttaste (hinten)

Entriegelung
Fahrgeschwindigkeit (hinten)

Motordrehzahlverstellung

Schnitthöhenspeicher

Schnittbreitenkorrektur



Umschalttaste und Ent-
sperrung des Fahrhebels.



Mit dem federgelagerten
Hebel kann der Fahrer
die Geschwindigkeit und
Fahrtrichtung ändern.



Einschalten des
Schneidwerks und
Schrägförderers

Einschalten des Dreschsystems

Dreschtrommeldrehzahl

Korbabstand

Reinigungsgebläsdrehzahl

Obersieb

Untersieb

Strohhäcksler-Leitbleche

Empfohlene Mähdreschereinstellungen

- RCS erleichtert dem Fahrer die Einstellung des Mähdreschers auf das jeweilige Erntegut
- Die RCS-Seiten im IntelliView™ IV-Monitor dienen als Richtschnur und enthalten die Grundparametereinstellungen für eine Vielzahl von Feldfrüchten
- RCS trägt dazu bei, dass das Leistungspotenzial der Maschine immer optimal genutzt wird

Automatische Fruchtarteneinstellung ACS

- Durch Drücken der ACS-Taste auf der Bedienarmlehne kann der Fahrer bequem die Grundeinstellungen für eine Fruchtart oder eigene gespeicherte Druscheinstellungen für eine Fruchtart aktivieren
- Der Mähdrescher stellt dann automatisch seine Druscheinstellungen auf die angezeigten Werte im Display ein

Automatikfunktionen sparen Zeit

- Nach der täglichen Wartung kann am IntelliView™ IV-Monitor die automatische Trommelvariatorverstellung betätigt werden, dann fährt der Trommelvariator einmal den gesamten Drehzahlbereich durch, damit das Schmierfett gleichmäßig an alle Stellen des Variatorbereichs gelangt
- Ebenso kann am IntelliView™ IV-Monitor die Clean-out-Funktion am Ende der Arbeit oder bei einem Fruchtwechsel betätigt werden, damit werden dann die Siebe geöffnet und kurzzeitig auf die maximale Gebläsdrehzahl hochgefahren

Eine kurze Bildschirmberührung genügt

Der IntelliView™ IV-Monitor zeigt Leistungs-, Betriebs- und Wartungsdaten an und trägt damit zur Optimierung der Mähdrescherleistung bei. Der breite Touchscreen-Monitor ist leicht zu bedienen. Eine der vielen zeitsparenden Funktionen dieser Maschinen ist die automatische Ernteguteinstellung. Sie ermöglicht die Speicherung einer bestimmten Mähdreschereinstellung, die bei Bedarf jederzeit wieder abgerufen werden kann.

Fruchtbaren Boden noch besser nutzen.



Steigerung der Erträge, oder Senkung der Betriebsmittelkosten: Precision Farming ist ein Bewirtschaftungskonzept, bei dem schlagspezifische Daten zur Optimierung der Bodenvorbereitung und Saatgutausbringung benutzt werden. Die CX5- und CX6-Modelle sind für den Einbau entsprechender Systeme vorgerüstet.

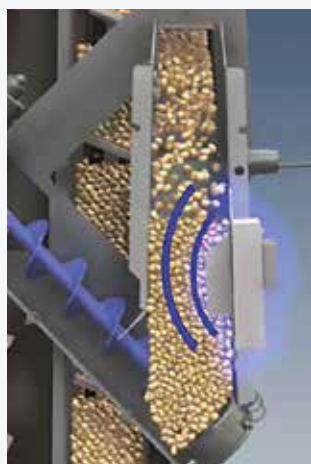

Ertrags- und Feuchtesensor

Die auf Wunsch erhältlichen Ertrags- und Feuchtesensoren - patentierte und exklusive New Holland Lösungen - ermöglichen eine außerordentlich hohe Genauigkeit und müssen zudem beim Wechsel zwischen verschiedenen Beständen nicht neu kalibriert werden. Der Feuchtesensor wird auf dem Körnerelevator montiert, wo er regelmäßig Feuchtemessungen am Erntegut vornimmt. Der optische Ertragssensor wird im Inneren des Körnerelevators angebracht.

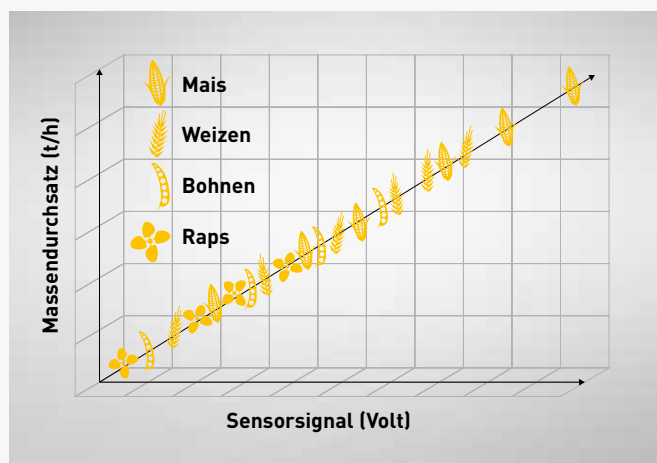

Nur einmalige Grundkalibrierung erforderlich

Dank seiner speziellen Konzeption arbeitet der New Holland Ertragssensor äußerst genau, unabhängig vom Erntegut, von der Fruchtart und vom Feuchtegehalt. Nach der einmaligen Grundkalibrierung ist keine weitere Kalibrierung erforderlich, weder beim Wechsel auf ein anderes Feld noch beim Wechsel zwischen verschiedenen Fruchtarten, ja noch nicht einmal zwischen der Getreide- und Maissaison.

IntelliView™ IV - sichtbare Intelligenz

Der ultra-breite (26,4 cm) Touchscreen-Farbmonitor IntelliView™ IV kann zur Steuerung der auf Wunsch erhältlichen EZ-Pilot PRO Lenkautomatik benutzt werden. Sie können Ihre Einstellungen auf einfache und unkomplizierte Weise individuell anpassen und außerdem mit MyPLM®Connect File Transfer und PLM® Desktop-Softwarepaketen Daten übermitteln.



Das neue EZ-Pilot Spurführungssystem

Das neue Spurführungssystem EZ-Pilot PRO kombiniert die Benutzerfreundlichkeit und die ganzheitliche Haptik des EZ-Pilot-Systems mit der intuitiven Funktionalität des IntelliView™ IV Touchscreen-Monitors. Das an der Lenksäule montierte System bietet eine Spur-Wiederholgenauigkeit von bis zu 1,5 cm, wenn es mit einem mit einem RTK-Korrektursignal betrieben wird.



MyPLM®Connect Telematik: überwachen Sie Ihre Maschine aus dem Büro

MyPLM®Connect ermöglicht es Ihnen, bequem von Ihrem Büro aus über das Mobilfunknetz eine Verbindung zu Ihren Maschinen herzustellen. Sie können somit jederzeit mit Ihren Maschinen in Kontakt bleiben, sowie in Echtzeitdaten senden und empfangen. So sparen Sie Zeit und erhöhen die Effizienz Ihrer Maschinen. Das Einstiegspaket MyPLM®Connect Essential beinhaltet die meist verwendeten Funktionen. Mit dem umfangreicheren Profi-Paket MyPLM®Connect Professional ist eine vollständige Steuerung und Überwachung Ihrer Maschinen möglich. Kurz gesagt: MyPLM®Connect hilft Ihnen, Ihre Betriebsmittelausgaben zu senken und die Steuerung und Zuverlässigkeit Ihrer Maschinenflotte zu verbessern - all dies bekommen Sie in einem Paket.



In Echtzeit Daten aufzeichnen

New Holland bietet eine große Auswahl an Precision-Farming-Paketen an, die es Ihnen ermöglichen, Ihre Ausbringungsmengen an den tatsächlichen Bedarf anzupassen und so Ihre Kosten zu verringern und Ihre Erträge zu optimieren. Die relevanten Daten werden während der Arbeit von Ihrer Maschine in Echtzeit aufgezeichnet. Sie können anschließend zur Auswertung schnell und effizient per USB-Stick vom IntelliView™ IV auf Ihren Computer übertragen werden. Der USB-Stick hat eine Speicherkapazität von 4 GB – genug für die Aufnahme der Erntedaten von 600 - 700 ha.



360°: CX5 und CX6.

Die CX-Baureihe wurde entwickelt, um mehr Zeit bei der Arbeit und weniger Zeit auf dem Hof zu verbringen. Denn schließlich wissen wir alle, wie sehr es während der kurzen Druschsaison auf jede Stunde ankommt. Alle Wartungspunkte sind leicht zugänglich, und dank langer Wartungsintervalle verbringen die Maschinen mehr Zeit auf dem Feld.

Der Kraftstofftank und der AdBlue-Tank sind nebeneinander montiert, was das Nachfüllen erleichtert.

Der einfache Zugang zu den weit öffnenden Drehsieben macht die Reinigung der Kühleinheit zu einem Kinderspiel.



Motor- und Hydrauliköl können auf einen Blick kontrolliert werden.



Der Luftfilter ist von der Motorplattform aus leicht zugänglich.



Der integrierte Wassertank ist an der idealen Stelle zum Händewaschen angebracht.

Alle Ölfilter und Ablassöffnungen sind bequem vom Boden aus erreichbar; die Schmierbänke sind zentral angeordnet.

Die Verkleidungen (mit Gasdruckfeder) lassen sich vollständig öffnen und ermöglichen einen freien Zugang zu allen Antrieben und Wartungspunkten.



Beim Händler eingebautes Originalzubehör

Bei Ihrem Händler können Sie aus einem umfangreichen Zubehörsortiment die passende Ausrüstung auswählen und einbauen lassen.

New Holland Uptime Solutions.



Unsere hochqualifizierten Techniker analysieren spezifische Produkt-Trigger, Fehlercodes und Betriebsparameter und nehmen nach Bedarf Korrekturen vor

Anhand der Telemetrie-Daten von MyPLM®Connect werden aktive Analyse-Trigger rund um die Uhr überwacht. Wenn ein Problem erkannt wird, sendet das System proaktiv eine Warnmeldung mit der erforderlichen Abhilfemaßnahme an die Händler.



Online Support

Wenn etwas Unerwartetes passiert z.B. Ihre Maschine stoppt während der Ernte, müssen Sie so schnell wie möglich wieder weiterarbeiten können. In dieser Situation aktivieren wir unseren Hilfsprozess und finden die schnellste und beste Lösung für Sie.



Optimale Verfügbarkeit von Ersatzteilen. Wo und wann immer sie gebraucht werden.

Ein hochentwickeltes Prognosetool gleicht Ersatzteil-Bedarfsdaten mit externen Faktoren (Wetter, Erträge, Bodenbedingungen usw.) ab und passt den Ersatzteilbestand an die jeweiligen Gegebenheiten an. So kann Ihr örtlicher Händler immer die erforderliche Ersatzteilmenge vorhalten, und die Teile sind verfügbar, wenn sie gebraucht werden. Dieses neue System erweitert zudem das Zeitfenster für Ihren Händler bei Eilbestellungen. Das bedeutet, dass Sie die Teile noch schneller bekommen. Und dank moderner Nachverfolgung können Sie den Sendungsverlauf Ihrer Teilelieferung in Echtzeit verfolgen.



Uptime Warranty: weil Sicherheit unbezahlbar ist

Das Uptime Warranty-Programm ermöglicht Besitzern von New Holland-Landmaschinen Reparaturleistungen über die vertragliche Garantielaufzeit des Herstellers. Das garantiert Ihnen eine maximale Kontrolle über Ihre Betriebskosten. Die Durchführung notwendiger Reparaturen durch autorisierte New Holland Händler mit New Holland-Originalteilen sichert Ihnen einen hohen Wiederverkaufswert Ihres New Holland Mähdreschers.



MyNew Holland™ wird Ihre tägliche Arbeit verbessern

Mit MyNew Holland™ erhalten Sie Zugang zu exklusiven Informationen, indem Sie Ihre Maschinenflotte registrieren, finden Sie Online-Lösungen für Ihre PLM®-Produkte, laden Sie Bedienungsanleitungen herunter. Wann immer Sie wollen, wo immer Sie wollen - und kostenlos.

New Holland Style

Besuchen Sie www.newhollandstyle.com. Wir halten ein breit gefächertes Artikelsortiment für Sie bereit - robuste Arbeitskleidung, eine große Auswahl von maßstabsgetreuen Modellen und Vieles mehr.

Modelle		CX5.80	CX5.90	CX6.80	CX6.90
Getreideschneidwerk					
Schnittbreite: High-Capacity-Getreideschneidwerk (m)		4,57 - 7,32	4,57 - 7,32	4,57 - 9,15	5,18 - 9,15
Heavy Duty Varifeed™-Getreideschneidwerk (575 mm Verstellbereich) (m)		4,88 - 7,63	4,88 - 7,63	4,88 - 9,15	4,88 - 9,15
Schnittgeschwindigkeit (Schnitte/Minute)		1150	1150	1150	1150
Reservemesser und Reservemesserklingen		●	●	●	●
Multifinger-Einzugsschnecke		●	●	●	●
Haspeldurchmesser (m)		1,07	1,07	1,07	1,07
Elektrohydraulische Haspelverstellung		●	●	●	●
Autom. Synchronisierung der Haspeldrehzahl zur Fahrgeschwindigkeit		●	●	●	●
Hydraulik-Schnellkuppler (ein Kupplungspunkt)		●	●	●	●
Maispflücker					
Klappbare Maisvorsatzgeräte (Reihen)		6 - 8****	6** - 8****	6 - 8**	6 - 8**
Extern verstellbare Pflückschienen (per Fernverstellung)		●	●	●	●
Integrierte Unterflurhäcksler		○	○	○	○
Rotierende Abweiser		○	○	○	○
Automatisches Spurführungssystem		○	○	○	○
Automatische Schneidwerksregelung					
Schnitthöhenautomatik		automatisch	automatisch	automatisch	automatisch
Auflagedruckregelung		●	●	●	●
Autofloat™ II-System		●	●	●	●
Schrägförderer					
Förderkettenanzahl		3	3	4	4
Reversiereinrichtung für Schneidwerk und Schrägförderer		hydraulisch	hydraulisch	hydraulisch	hydraulisch
Hangparallelverstellung		●	●	●	●
Harvest Suite™ Deluxe-Kabine					
LED-Scheinwerferpaket		○	○	○	○
Standard-Luftfedersitz mit Stoffbezug		●	●	●	●
Deluxe-Luftfedersitz		○	○	○	○
IntelliView™ IV-Monitor (Touch Screen)		●	●	●	●
CommandGrip™-Hebel		●	●	●	●
Scheibenfläche der Harvest Suite™ Deluxe-Kabine (m²)		6,3	6,3	6,3	6,3
Empfohlene Dreschgut-Einstellungen		●	●	●	●
Klimaanlage		●	●	●	●
Klimaautomatik		○	○	○	○
Heizung		●	●	●	●
Innengeräuschpegel (Bestwert) [dB(A)]		73	73	73	73
New Holland PLM®-Systeme					
EZ-Pilot PRO mit IntelliView™ IV-Monitor kompatibel		○	○	○	○
Tempomat-Modus		●	●	●	●
Automatisches Spurführungssystem für Maisvorsatzgeräte		○	○	○	○
Precision Farming					
Feuchtemessung		○	○	○	○
Ertrags- und Feuchtemessung		○	○	○	○
Vollständige Ertragskartierung mit: Ertrags- und Feuchtemessung, DGPS-Ertragskartierung, Computer-Software und Software-Kundenservice		○	○	○	○
Dreschtrommel					
Breite (m)		1,3	1,3	1,56	1,56
Durchmesser (m)		0,6	0,6	0,6	0,6
Standardausführung / Universalausführung		● / ○	● / ○	● / ○	● / ○
Leistenanzahl		8	8	8	8
Drehzahlbereich (U/min)		400 - 1140	400 - 1140	400 - 1140	400 - 1140
Trommeldrehzahl-Reduziergetriebe (auf Wunsch) (U/min)		240 - 685	240 - 685	240 - 685	240 - 685
Dreschkorb					
Mehrteiliger Korb für Schnellaustausch		●	●	●	●
Fläche (m²)		0,86	0,86	1,04	1,04
Leistenanzahl		14	14	14	14
Umschlingungswinkel - Opti-Thresh™-System offen (°)		85	85	85	85
Umschlingungswinkel - Opti-Thresh™-System geschlossen (°)		121	121	121	121
Wendetrommel					
Vier Leisten / Stifte		● / ○	● / ○	● / ○	● / ○
Durchmesser (m)		0,395	0,395	0,395	0,395
Korbfläche der Wendetrommel (m²)		0,286	0,286	0,342	0,342
Synchronisation mit Trommeldrehzahl		●	●	●	●
Zentrifugalabscheider					
Durchmesser (m)		0,59	0,59	0,59	0,59
Geschwindigkeit (U/min)		400 / 760	400 / 760	400 / 760	400 / 760
Schnelle Drehzahlumschaltung ohne Werkzeug		●	●	●	●
Korbfläche (mit Rechen) (m²)		0,84	0,84	1,01	1,01
Multi-Thresh™-System		●	●	●	●
Gesamtabscheidefläche (m²)		1,988	1,988	2,387	2,387
Straw Flow™-Wendetrommel		○	○	○	○

Modelle		CX5.80	CX5.90	CX6.80	CX6.90
Hordenschüttler					
Anzahl		5	5	6	6
Abscheidefläche	(m²)	5,38	5,38	6,45	6,45
Opti-Speed™-System mit variabler Schüttlerdrehzahl		●	●	●	●
Reinigung					
Triple-Clean™-Siebkasten		●	●	●	●
Smart Sieve™-System mit automatischem Hangausgleich Reinigungssystem mit automatischer Korngrößenanpassung		○	○	○	○
Seitenhangausgleich für Vorreinigungs- und Obersieb	(%)	25	25	25	25
Vorbereitungsboden von vorn herausnehmbar – fest montierter Siebkasten		●	●	●	●
Vorbereitungsboden von vorn herausnehmbar – Smart Sieve™-Siebkasten		○	○	○	○
Vorreinigungssystem		●	●	●	●
Windbestrichene Gesamtfläche	(m²)	4,321	4,321	5,207	5,207
Elektrische Siebverstellung		○	○	○	○
Hangausgleichssystem					
Laterale-Hangausgleichssystem auf Wunsch (Seitenhang)	(%)	–	18	–	18
Reinigungsgebläse					
Opti-Fan™-System		●	●	●	●
Flügelanzahl		6	6	6	6
Variabler Drehzahlbereich – auf Wunsch – niedrig	(U/min)	165 - 420	165 - 420	165 - 420	165 - 420
– Standard – hoch	(U/min)	400 - 1000	400 - 1000	400 - 1000	400 - 1000
Elektrische Drehzahlregulierung von der Kabine aus		●	●	●	●
Überkehrsystem					
Hochleistungs-Kornelevator		●	●	●	●
Überkehranzeige am IntelliView™ IV-Monitor		●	●	●	●
Körnerellevator					
Hochleistungs-Kornelevator		●	●	●	●
Korntank					
Volumen	(l)	8300	8300	9300	9300
Zentrale Befüllschnecke		●	●	●	●
Entleerschnecke					
Korntankauslaufrohr/Obenentleerung (5,50 m)		●	●	●	●
Abtankgeschwindigkeit	(l/s)	90	100	100	100
Kornprobeentnahmeklappe		●	●	●	●
Meldevorrichtung für vollen Korntank		●	●	●	●
Schwenkbereich der Abtankschnecke	(°)	105	105	105	105
New Holland-Motor*					
Erfüllt Abgasnorm		Nef [6,7 l]*	Nef [6,7 l]*	Nef [6,7 l]*	Cursor 9 [8,7 l]*
ECOBlue™ HI-eSCR 2-System (selektive katalytische Reduktion)		Stufe V	Stufe V	Stufe V	Stufe V
Einspritzanlage		●	●	●	●
Motorleistung [Bruttolleistung] bei 2100 U/min - ISO 14396 - ECE R120	[kW (PS)]	Common-Rail	Common-Rail	Common-Rail	Common-Rail
Max. Motorleistung bei 2000 U/min - ISO 14396 - ECE R120	[kW (PS)]	175 [238]	205 [279]	205 [279]	225 [306]
Reglertyp		190 [258]	230 [313]	230 [313]	250 [340]
Luftkompressor mit Luftpistole		elektronisch	elektronisch	elektronisch	elektronisch
		○	○	○	○
Kraftstofftanks					
Dieseltankvolumen / AdBlue-Tankvolumen	(l)	670 / 110	670 / 110	670 / 110	670 / 110
Getriebe					
Getriebe		hydrostatisch	hydrostatisch	hydrostatisch	hydrostatisch
Steuerung hydrost. Hytron-Pumpe		3-Gang-Getriebe	3-Gang-Getriebe	3-Gang-Getriebe	3-Gang-Getriebe
Geradlinige Gangschaltung		elektronisch	elektronisch	elektronisch	elektronisch
Tempomat-Modus		●	●	●	●
Differenzialsperre		●	●**	●	●**
Allradantrieb		○	○	○	○
Höchstgeschwindigkeit	(km/h)	30	30	30	30
Überkehrsystem					
Dual-Chop™-Strohhäcksler		●	●	●	●
Elektrisch verstellbare Leitbleche		○	○	○	○
Verstellbare Spreuverteiler		○	○	●	●
Abmessungen					
Mit Antriebsrädern***		680/85-R32	680/85-R32	680/85-R32	680/85-R32
Max. Höhe in Transportstellung	(m)	3,930	3,990	3,990	3,990
Max. Breite - Transport	(m)	3,29	3,29**	3,48	3,48**
Max. Länge mit ausgefahrenem Entleerrohr, ohne Schneidwerk	(m)	8,760	8,760	8,760	8,760
Gewicht					
Standardversion ohne Schneidwerk und ohne Strohhäcksler	(kg)	12300	12400	13200	13400
Laterale-Version ohne Schneidwerk und ohne Strohhäcksler	(kg)	–	13900	–	14700

● serienmäßig ○ auf Wunsch – nicht lieferbar

* Entwickelt von FPT Industrial

** für Laterale-Version nicht lieferbar

*** je nach Markt sind auch andere Antriebsräder lieferbar (620/75-R30; 320/75-R34; 650/75-R32; 800/65-R32)

**** nur in Kombination mit spezifischer Reifengröße und auf ebenem Boden

New Holland Top Service: Kundenunterstützung und Kundeninformation.



Top-Verfügbarkeit

Wir sind immer für Sie da: jeden Tag, rund um die Uhr, das ganze Jahr über! Welche Informationen Sie auch benötigen. Welches Problem oder welche Anfrage Sie auch haben. Alles, was Sie tun müssen, ist die gebührenfreie Rufnummer* von New Holland Top-Service wählen.



Top-Geschwindigkeit

Express-Versand: wann Sie es brauchen, wo Sie es brauchen!



Top-Priorität

Schnelle Lösung während der Saison: weil die Ernte nicht warten kann!



Top-Zufriedenheit

Wir leiten die nötigen Maßnahmen zur Lösung Ihres Problems ein und überwachen sie; und wir halten Sie auf dem Laufenden: bis Sie hundertprozentig zufrieden sind!



Wenn Sie an weiteren Details interessiert sind, wenden Sie sich bitte an Ihren New Holland Händler!

* Der Anruf ist aus dem Festnetz und den meisten deutschen und österreichischen Mobilfunknetzen gebührenfrei.

BEI IHREM VERTRAGSHÄNDLER



www.newholland.com/de - www.newholland.com/at

